

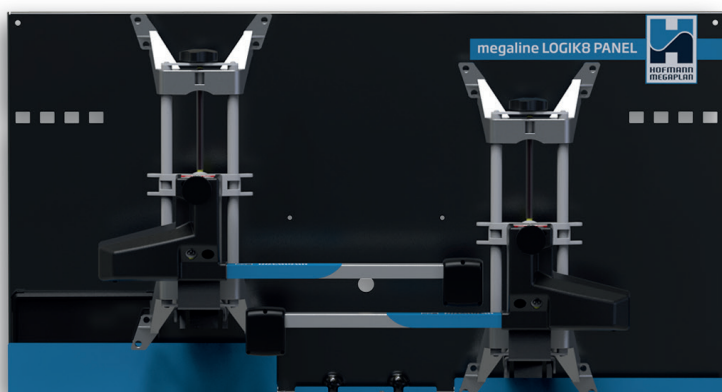

megaline LOGIK8 PANEL

APPAREIL DE GÉOMÉTRIE
DES ROUES CCD MURAL POUR
VOITURES ET VÉHICULES
UTILITAIRES LÉGERS



megaline

La vaste gamme de contrôleurs de géométrie des roues proposée par Hofmann Megaplan représente une solution efficace pour la mesure de l'assiette de voitures et de poids lourds. Les systèmes d'alignement de roues Hofmann Megaplan sont hautement technologiques et produisent rapidement des résultats extrêmement précis et fiables.

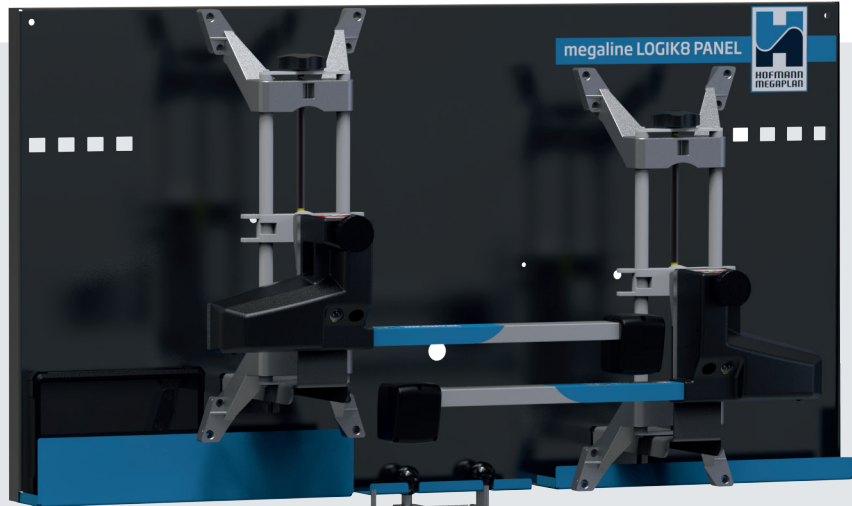

Les panneaux sont équipés de bacs fonctionnels pour ranger les tablettes et de griffes et de supports robustes pour les pinces, le dispositif de blocage de freins et le dispositif de verrouillage de la direction. La recharge du toughpad et des capteurs se fait par câble une fois qu'ils sont placés sur les panneaux. Pas besoin de démonter les batteries au profit de la commodité du travail.

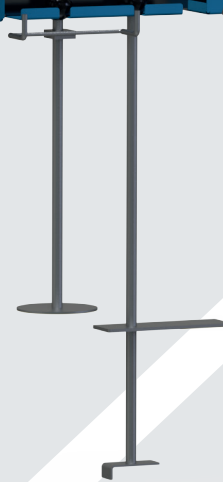

megaline LOGIK8 PANEL

APPAREIL DE GÉOMÉTRIE DES ROUES CCD
MURAL POUR VOITURES ET VÉHICULES
UTILITAIRES LÉGERS



✓
**ACCURATE
MEASUREMENTS**

Mesures précises

La technologie à capteurs CCD (Charged Coupled Device) permet d'obtenir une mesure rapide et précise des angles caractéristiques des voitures et des véhicules utilitaires légers. Les capteurs sont équipés de batteries au lithium, caractérisées par une longue durée de vie de la charge, qui ne souffrent pas de l'effet mémoire et peuvent être rechargées à tout moment. L'accéléromètre MEMS (Micro Electro-Mechanical System), associé aux chambres CCD, permet l'acquisition des angles caractéristiques des roues et mesure l'inclinaison des capteurs selon les deux axes principaux (niveau et carrossage). Les capteurs sont montés sur 4 points d'attache pour roues de 12" à 24" (jusqu'à 30" si équipés d'extensions spéciales en option).



✓
**TOUGH
PAD**

Toughpad

Le logiciel est facilement géré via un toughpad avec un écran tactile de 10" et une structure extrêmement robuste, imperméable et anti-poussière avec un revêtement caoutchouté à l'épreuve des ruptures. Le toughpad prend en charge le système d'exploitation Windows 10 et la connexion Wi-Fi, garantissant ainsi une utilisation optimale même pendant les opérations sous voiture. Avec aimants arrière pour le fixer confortablement au pont pendant les opérations de travail.



✓
**ON
WALL**

Solution d'économie d'espace

La structure, composée de deux panneaux fixés au mur, permet de travailler sur l'assiette des roues des véhicules en maximisant l'espace de travail même dans les ateliers de petites dimensions. Les deux panneaux, indépendants, peuvent également être placés sur des murs opposés pour une flexibilité d'installation maximale. Chaque opération est entièrement gérée par le biais d'une tablette qui communique avec les capteurs via Bluetooth, garantissant une qualité constante dans la transmission des données.

Base de données mise à jour

La base de données, mise à jour tous les quatre mois, contient plus de 55 000 modèles avec les spécifications relatives. Les mises à jour de logiciels et de bases de données se font automatiquement via une connexion Internet.



Rapport de diagnostic

La page de diagnostic montre les mesures effectuées sur le véhicule à côté des spécifications fournies par la base de données, en mettant en évidence en rouge les mesures nécessitant d'être ajustées. La fonction Audit fournit ensuite un diagnostic des problèmes possibles à la conduite résultant des valeurs inadéquates mesurées.



Accessoires sur demande

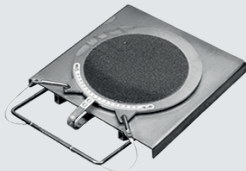

PLATEAUX VOITURE

Deux plateaux rotatifs pour voiture.



PLATEAUX PREMIUM

Deux plateaux rotatifs premium pour voiture avec épaisseurs



EXTENSIONS POUR 4 POINTS D'ATTACHE

Kit de 16 extensions pour jantes jusqu'à 30".

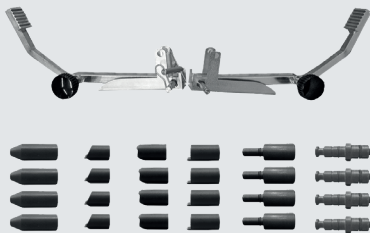

KIT D'ACCROCHAGE EN APPUI

Bras et groupe d'embouts pour l'accrochage en appui sur des pneus de diamètre extérieur 22" - 31".



GRIFFES POUR JANTES EN FER

Jeu de 4 griffes métalliques pour l'accrochage depuis l'intérieur sur des jantes en fer (également utilisables comme adaptateurs pour d'autres griffes et embouts).



3 POINTS D'ATTACHE

Jeu de 4 griffes à trois points pour jantes de 12" à 23" (à l'exclusion des ongles) avec un trou de Ø40 mm.

Équipement standard



Deux panneaux muraux, touchpad avec écran de 10", 4 points d'attache (12"-24") avec griffes universelles et capteurs CCD, presse-pédale, bloc de direction, logiciel et base de données de voitures, jeu de griffes métalliques de 48 mm et de 80 mm.

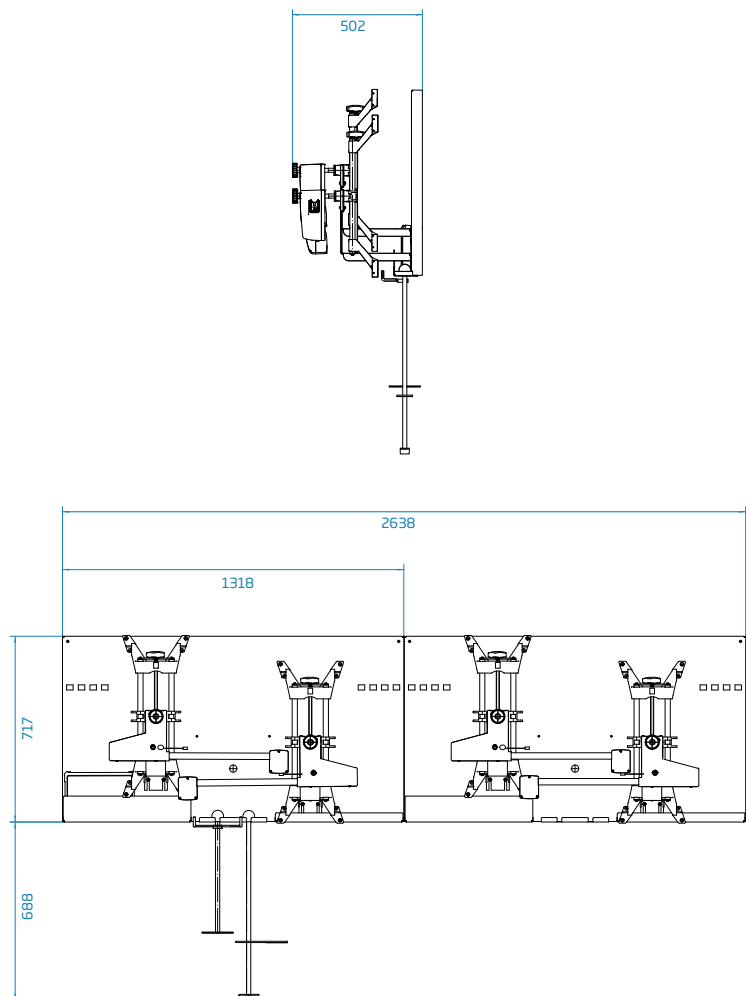

Données techniques

Alimentation monophasée	230 VAC monophasée 50/60 Hz
	115 VAC monophasée
Poids net unique panneau mural	28 kg
Poids net griffe avec détecteur	5 kg
Poids net total	76 kg



HOFMANN MEGAPLAN GmbH
Hüttenstrasse 7 - 67550 Worms - Germany
T +49 (0)6242 913 6666
hm-mail@hofmann-megaplan.com
www.hofmann-megaplan.com

AGHA06130