

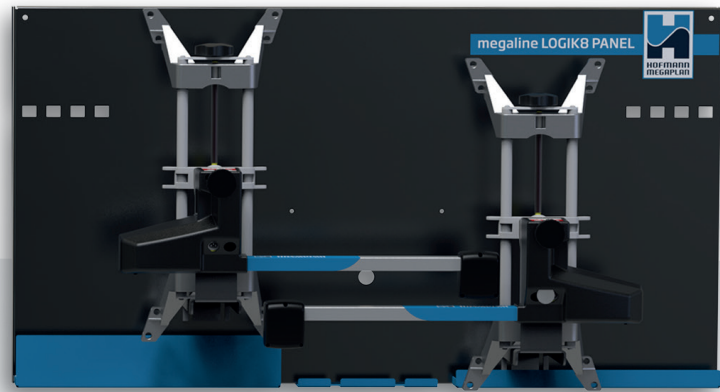

megaline LOGIK8 PANEL

ALINEACIÓN DE RUEDAS
CCD EN PARED PARA
COCHES Y VEHÍCULOS
COMERCIALES LIGEROS

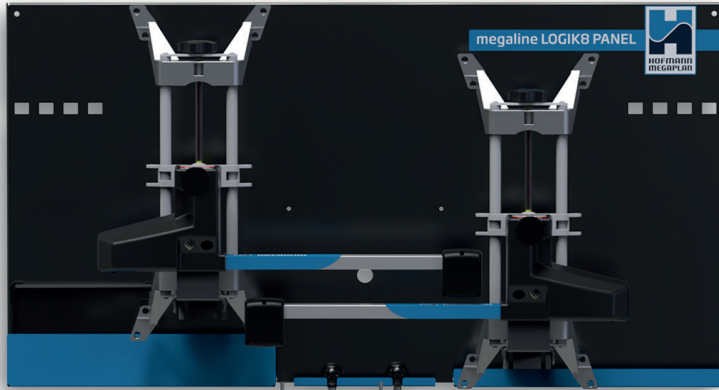

✓
ACCURATE
MEASUREMENTS

TOUGH
PAD

ON
WALL



DIAGNOSIS
REPORT



megaline

megaline

La amplia gama de alineadores de ruedas que ofrece Hofmann Megaplan proporciona una solución eficaz para medir la alineación de las ruedas de coches y vehículos pesados. Los sistemas de alineación de ruedas Hofmann Megaplan son de alta tecnología y generan rápidamente resultados extremadamente precisos y fiables.

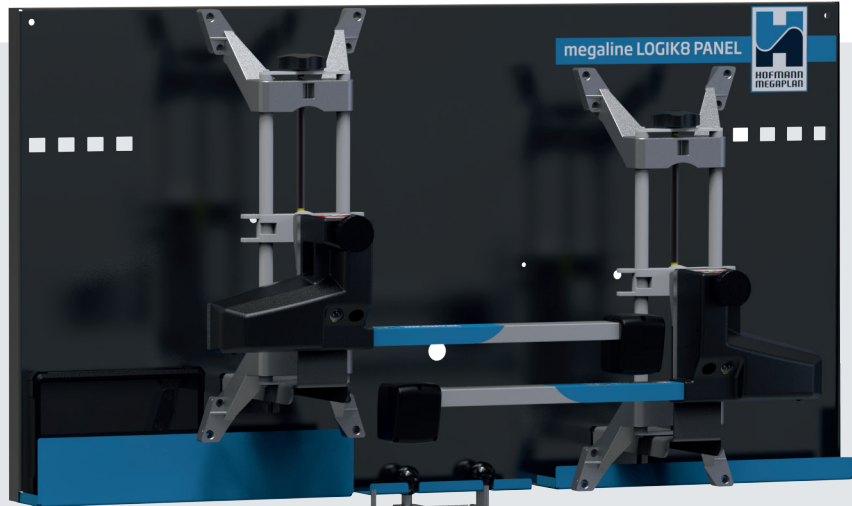

Los paneles disponen de bandejas funcionales para guardar tabletas y ganchos además de soportes resistentes para abrazaderas, bloqueo de frenos y bloqueo de dirección. El toughpad y los sensores se recargan por cable una vez colocados en los paneles. Ninguna necesidad de desmontar las baterías en beneficio de la comodidad de trabajo.

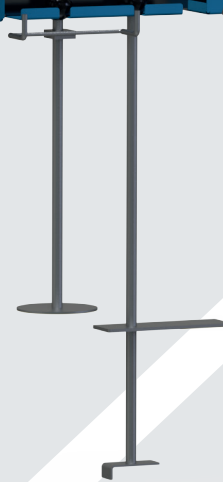

megaline LOGIK8 PANEL

ALINEACIÓN DE RUEDAS CCD
EN PARED PARA COCHES Y VEHÍCULOS
COMERCIALES LIGEROS



✓
**ACCURATE
MEASUREMENTS**

Mediciones exactas

La tecnología de sensores CCD (Charged Coupled Device) permite obtener una medición rápida y exacta de los rincones característicos de coches y vehículos comerciales ligeros. Los detectores montan baterías de litio, caracterizadas por una larga duración de la carga, que no sufren del efecto memoria y pueden recargarse en cualquier momento. El acelerómetro MEMS (Micro Electro-Mechanical System), junto con las cámaras CCD, permite adquirir los ángulos característicos de las ruedas y medir la inclinación de los detectores a lo largo de los dos ejes principales (nivel y curvatura). Los detectores se montan en pinzas 4 puntos para ruedas de 12" a 24" (hasta 30" si están equipados con extensiones opcionales).



✓
**TOUGH
PAD**

Toughpad

El software se maneja cómodamente a través de un toughpad con pantalla táctil de 10" y una estructura muy robusta, resistente al agua y al polvo, con una tapadera de goma a prueba de roturas. El toughpad es compatible con el sistema operativo Windows 10 y la conexión al Wi-Fi, lo que garantiza una facilidad de uso ideal incluso durante las operaciones que se realizan debajo del coche. Se completa con imanes traseros para fijarlo cómodamente a la plataforma durante las operaciones de trabajo.

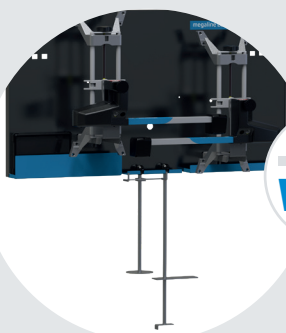

✓
**ON
WALL**

Solución ahorra espacio

La estructura, formada por dos paneles fijados a la pared, permite trabajar en la alineación de las ruedas de los vehículos, maximizando el espacio de trabajo incluso en talleres pequeños. Los dos paneles independientes también pueden colocarse en paredes opuestas para ofrecer la máxima flexibilidad de instalación. Cada operación se gestiona totalmente a través de una tableta que se comunica con los sensores mediante Bluetooth, lo que garantiza una calidad constante en la transmisión de datos.

Base de datos actualizada

La base de datos, que se actualiza trimestralmente, contiene más de 55.000 modelos y sus especificaciones. Las actualizaciones del software y la base de datos se realizan automáticamente a través de una conexión a Internet.



Informe de diagnóstico

La página de diagnóstico muestra las mediciones tomadas en el vehículo junto a las especificaciones proporcionadas por la base de datos, resaltando en rojo aquellas mediciones que deben ajustarse. A continuación, la función Audit proporciona un diagnóstico de las posibles molestias durante la conducción derivadas de los valores inadecuados detectados.



Accesorios opcionales

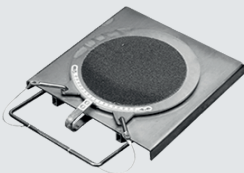

PLATOS AUTO

Par de platos giratorios para coche.



PLATOS PREMIUM

Par de platos giratorios premium para coches completos de espesores.



EXTENSIONES PARA PINZAS DE 4 PUNTOS

Kit de 16 extensiones para llantas de hasta 30".

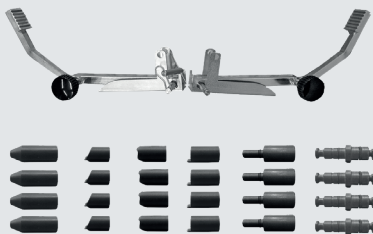

KIT PARA AGARRO EN APOYO

Brazos y grupos de puntas para agarro en apoyo de neumáticos con diámetro externo 22" - 31".



CLAVOS PARA LLANTAS DE HIERRO

Set de 4 clavos de metal para agarro dentro de llantas de hierro (utilizables incluso como adaptadores para más clavos y puntas).



GARRAS 3 PUNTOS

Conjunto de 4 agarres de tres puntos para llantas de 12" a 23" (excluyendo uñas) con un agujero de Ø40 mm.

Accesorios en dotación



Dos paneles de pared, toughpad con pantalla de 10", cuatro pinzas de 4 puntos (12"-24") con clavos universales y sensores CCD, pisapapeles, bloqueo de la dirección, software y base de datos de coches, juego de clavos metálicos de 48 mm y 80 mm.

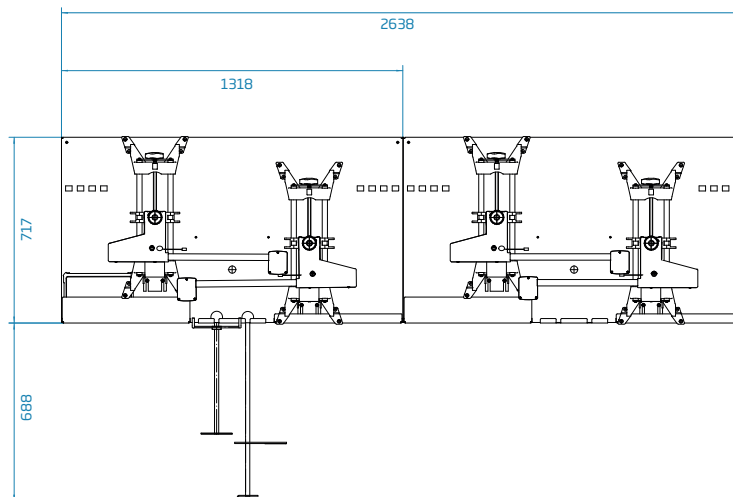
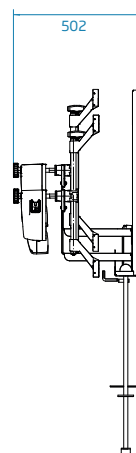

Datos técnicos

Alimentación monofásica	230 VAC monofásico 50/60 Hz
	115 VAC monofásico
Peso neto de cada panel	28 kg
Peso neto abrazadera más captador	5 kg
Peso neto total	76 kg



HOFMANN MEGAPLAN GmbH
 Hüttenstrasse 7 - 67550 Worms - Germany
 T +49 (0)6242 913 6666
 hm-mail@hofmann-megaplan.com
www.hofmann-megaplan.com