

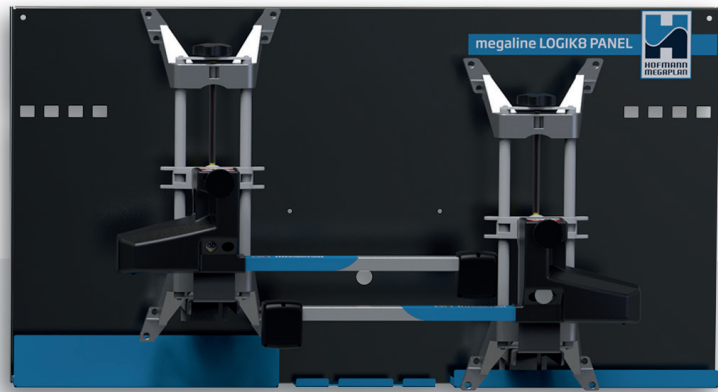

megaline LOGIK8 PANEL

AN DER WAND CCD-
ACHSVERMESSUNG
FÜR PKW UND LLKW

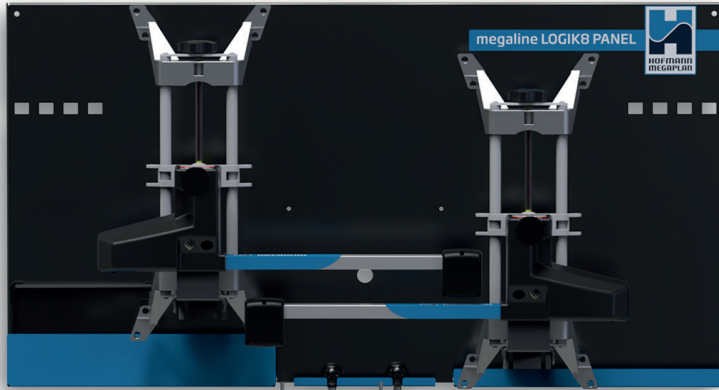

✓
ACCURATE
MEASUREMENTS

TOUGH
PAD

ON
WALL



DIAGNOSIS
REPORT



megaline

megaline

Die breite Palette an Achsmessgeräten von Hofmann Megaplan bietet eine effektive Lösung für die Vermessung von Pkw- und Lkw-Achsen. Hightech-Achsmesssysteme von Hofmann Megaplan liefern in kürzester Zeit extrem genaue und zuverlässige Messergebnisse.



Die Wandtafeln sind mit praktischen Ablagefächern und stabilen Halterungen zur Aufbewahrung von Tablet und Spannklaue sowie Radklammern, Bremspedal- und Lenkradfeststeller ausgestattet. Das Toughpad und die Sensoren werden über Kabel an den Panels aufgeladen. Praktisches Arbeiten dank integrierten Akkus, die nicht ausgebaut werden müssen.



megaline LOGIK8 PANEL

AN DER WAND CCD-
ACHSVERMESSUNG
FÜR PKW UND LLKW



✓
**ACCURATE
MEASUREMENTS**

Genauere Messungen

Die CCD-Sensortechnologie (Charged Coupled Device) gewährleistet eine schnelle und genaue Messung der charakteristischen Fahrachswinkel von Personen- und leichten Lastkraftfahrzeugen. Die leistungsstarken Li-Ion-Akkus der Detektoren garantieren eine lange Akkulaufzeit ohne Memory-Effekt und lassen sich zu jedem beliebigen Zeitpunkt wieder aufladen. In Verbindung mit den CCD-Kameras ermöglicht der MEMS-Beschleunigungssensor (Micro Electro-Mechanical System) die Erfassung der charakteristischen Radwinkel und misst die Detektorneigung entlang der beiden Hauptachsen (Ebene und Sturz). Die Detektoren werden an 4-Punkt-Radklammern für Räder von 12" bis 24" montiert (erweiterbar auf bis zu 30" mit optionalen Verlängerungen).



✓
**TOUGH
PAD**

Toughpad

Die Bedienung der Software erfolgt bequem über ein extrem robustes, wasser- und staubdichtes Toughpad mit 10"-Touchscreen sowie stoß- und sturzfester Gummischutzhülle. Das Toughpad verfügt über Windows 10 als Betriebssystem sowie WLAN und garantiert so auch bei der Arbeit unter dem Fahrzeug eine optimale Bedienbarkeit. Mit rückseitigen Magneten zur bequemen Befestigung des Toughpads an der Arbeitsbrücke.



✓
**ON
WALL**

Platzsparende Lösung

Der aus zwei Wandpaneelen bestehende Aufbau ermöglicht eine optimale Achsvermessung bei maximaler Platzausnutzung auch in kleinen Werkstätten. Die beiden voneinander unabhängigen Wandtafeln können auch an gegenüberliegenden Wänden platziert und gewährleisten so maximale Flexibilität bei der Installation. Die Bedienung erfolgt über ein Tablet, das über Bluetooth mit den Sensoren kommuniziert und so eine konstante Datenübertragungsqualität gewährleistet.

Aktuelle Fahrzeugdatenbank

Die vierteljährlich aktualisierte Fahrzeugdatenbank enthält über 55.000 Fahrzeugmodelle mit den entsprechenden Spezifikationen. Software- und Datenbank-Updates erfolgen automatisch über eine Internetverbindung.



Diagnoseprotokolle

Auf der Diagnosesseite werden die am Fahrzeug vorgenommenen Messungen neben den von der Datenbank bereitgestellten Spezifikationen angezeigt und alle davon abweichenden Messungen zur anschließenden Korrektur rot markiert. Die Audit-Funktion liefert eine Diagnose möglicher Fahrfehler bei abweichenden Messungen.



Optionszubehörteile

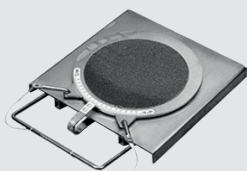

PKW-DREHTELLER

2x Pkw-Drehteller.



PREMIUM-DREHTELLER

2x Premium-Drehteller für Pkw einschließlich Füllstücken.



4-PUNKT-RADKLAMMERVERLÄNGERUNGEN

Erweiterungssatz mit 16 Verlängerungen für Felgen bis zu 30".

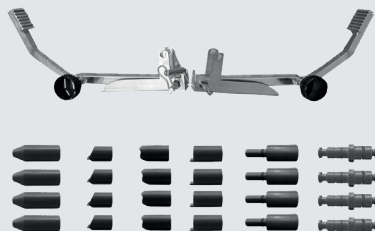

SPANNHALTERSATZ

Spannhalterarme und Spannfinger für Reifenaußendurchmesser von 22" bis 31".



SPANNKLAUEN FÜR STAHLFELGEN

Spannklauiensatz mit 4 Innenspannklauien für Stahlfelgen (auch als Adapter für andere Spannklauien und -finger verwendbar).



3-PUNKT-RADKLAMMERN

Radklammersatz mit 4 selbstzentrierenden 3-Punkt-Radklammern für Felgen von 10" bis 25".

Standard Zubehörteile



Zwei Wandtafeln, Toughpad mit 10"-Bildschirm, vier 4-Punkt-Radklammern (12"-24") mit Universalspannklauien und CCD-Sensoren, Pedal- und Lenkradfeststeller, Software und Fahrzeugdatenbank, Metallspannklauiensatz 48 mm und 80 mm.

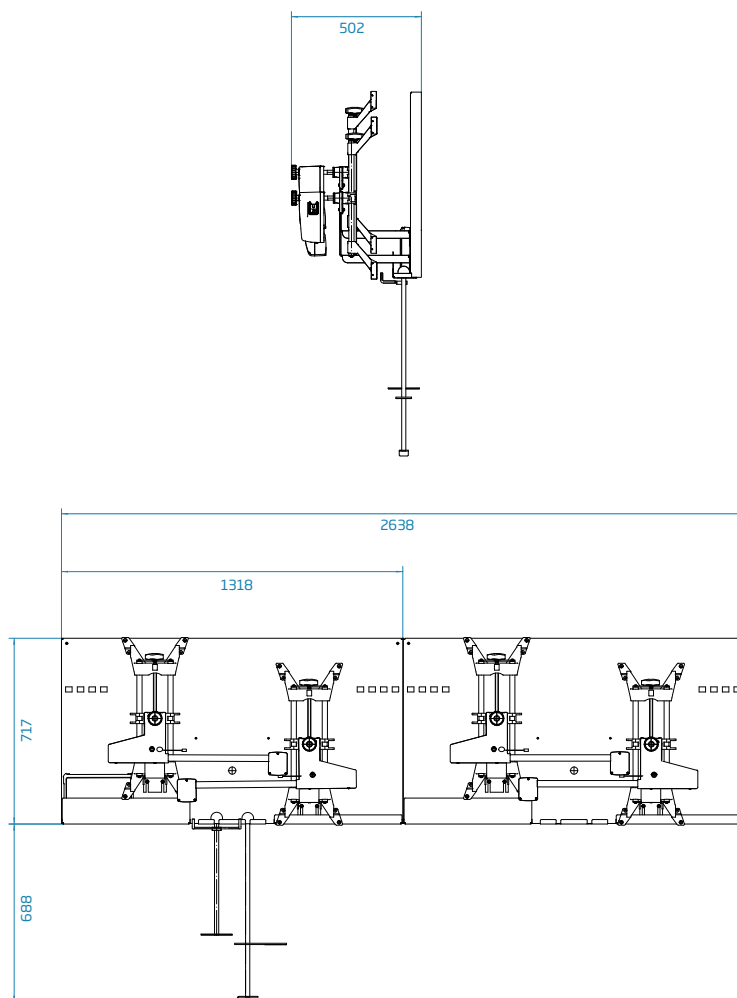

Technische Daten

Elektrischer Anschluss	230 VAC 1-stufige - 50/60 Hz
	115 VAC 1-stufige
Einzelne Wandtafel Nettogewicht	28 kg
Radklammer mit Messköpfe Nettogewicht	5 kg
Gesamt Nettogewicht	76 kg



HOFMANN MEGAPLAN GmbH
 Hüttenstrasse 7 - 67550 Worms - Germany
 T +49 (0)6242 913 6666
 hm-mail@hofmann-megaplan.com
 www.hofmann-megaplan.com

AGHA06150